

### Contents • Contenu • Contenido

threaded plate (2X)  
 plaque fileté (x 2)  
 placa roscada (2X)

screw (4X)  
 vis (x 4)  
 tornillo (4X)

lock washer (5X)  
 rondelle de sécurité (x 5)  
 arandela de cierre (5X)

washer (4X)  
 rondelle (x 4)  
 arandela (4X)

adapter screw (1X)  
 vis de l'adaptateur (x 1)  
 tornillo del adaptador (1X)

SingleSpeed (1X)

security wrench (1X)  
 clé de sûreté (x 1)  
 llave de seguridad (2X)

key (2X)  
 clé (x 2)  
 llave (2X)

2" adapter (1X)  
 adaptateur pour attelage 2 po (x 1)  
 adaptador de 2" (1X)

tongue (1X)  
 timon (x 1)  
 base (1X)

### Weight limits • Limites de chargement • Límites de peso



Per Bike = 40lbs. / 18.1kg



Par vélo = 18.1kg / 40 lbs.



Por bicicleta = 40lbs. / 18.1kg

# INSTALLATION • MONTAGE • INSTALACIÓN

# 1

**Assemble with the carrier upsidedown on a flat surface.**

- Insert a threaded plate into the tube, and align the holes.
- While holding the plate in place install one set of hardware.
- Rotate the tongue up to align the other hole and install a second set of hardware.
- Insert the other threaded plate and hold it in place while you install the other two sets of hardware.

**Tighten all hardware completely to 15Nm.**

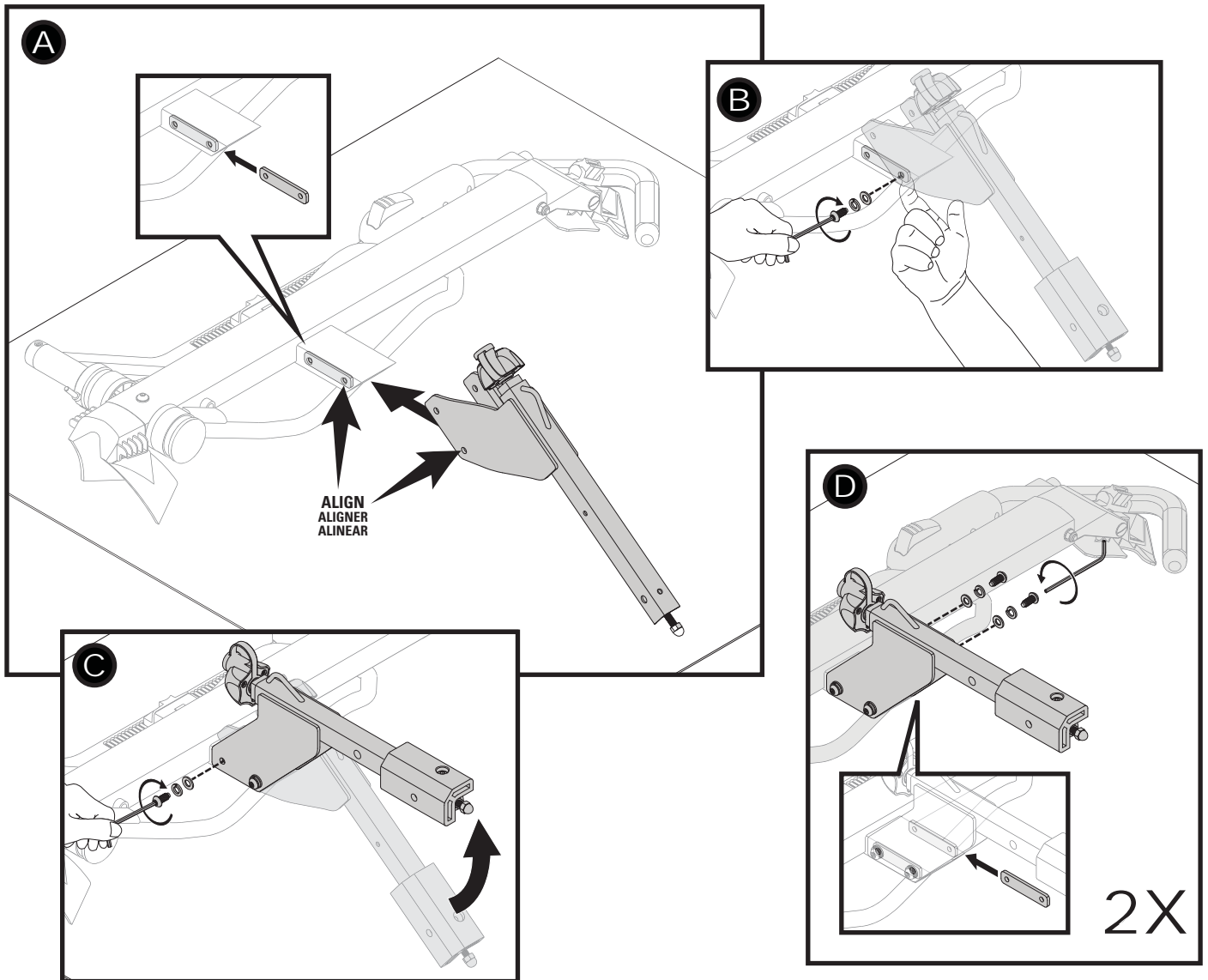

**Assembler avec le porte-vélo à l'envers sur une surface plane.**

- Enfiler une plaque filetée dans le tube et aligner les trous.
- En tenant la plaque en place, installer une vis avec ses rondelles.
- Relever le timon pour aligner l'autre trou et poser la deuxième vis avec ses rondelles.
- Enfiler la deuxième plaque filetée et la tenir en place pour poser les deux autres vis avec leurs rondelles.

**Serrer complètement les quatre vis à 15 Nm.**

**Montaje con el portabicieto al revés sobre una superficie plana.**

- Introduzca una placa roscada en el tubo y alinee los orificios.
- Mientras sostiene la placa en su lugar, instale uno de los juegos de tornillos.
- Levante la base hasta alinearla con el otro orificio e instale un segundo juego de tornillos.
- Introduzca la otra placa roscada y sosténgala en su lugar mientras instala los otros dos juegos de tornillos.

**Apriete completamente los tornillos de fijación con una fuerza de 15 Nm.**

# 2

If you have a 1 1/4" hitch receiver use the security wrench to remove the adapter screw, and lock washer, then remove the 2" adapter.

Si su receptor de enganche es de 1-1/4", utilice la llave de seguridad para retirar el tornillo y el adaptador de 2".

Si l'on a un tube d'attelage de 32 mm (1 1/4 po), enlever l'adaptateur pour attelage de 51 mm (2 po) à l'aide de la clé de sûreté.

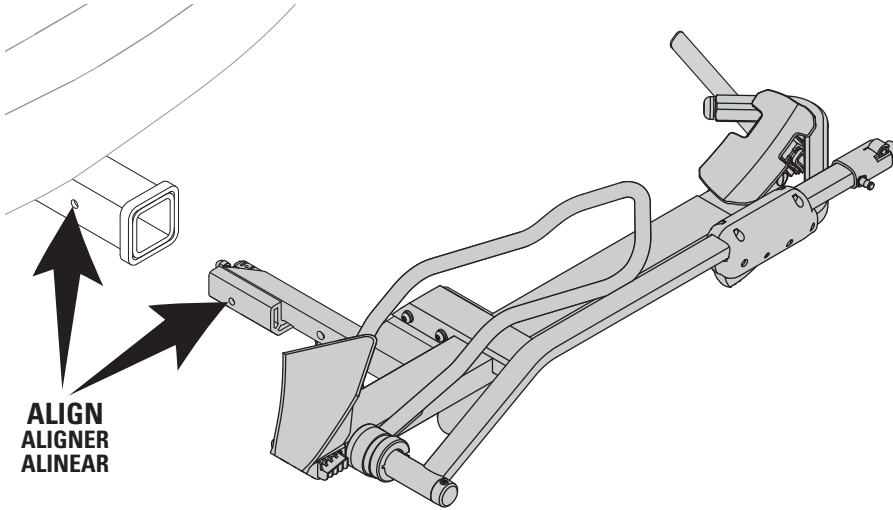
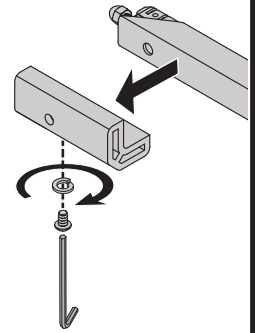

- Insert tongue into hitch receiver.
- The hole in the base must align to the hole in the hitch receiver.
- Enfiler le timon dans l'attelage.
- Le trou du timon doit s'aligner avec le trou de l'attelage.
- Introduzca la espiga de la base en el receptor del enganche.
- El agujero de la espiga de la base debe quedar alineado con el del receptor del enganche.

# 3

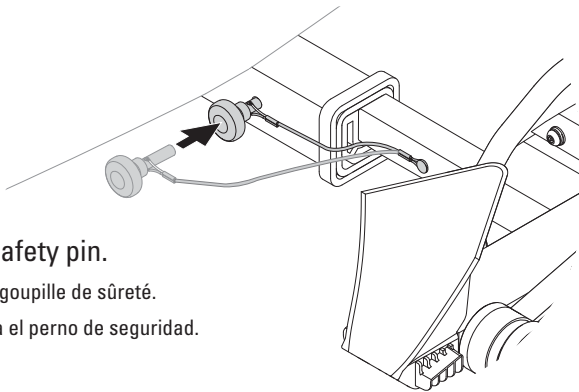

- Insert safety pin.
- Insérer la goupille de sûreté.
- Introduzca el perno de seguridad.

• Tighten knob until there is no more play between the tongue and receiver. NOTE: Lock must be in unlocked position to tighten or loosen knob.

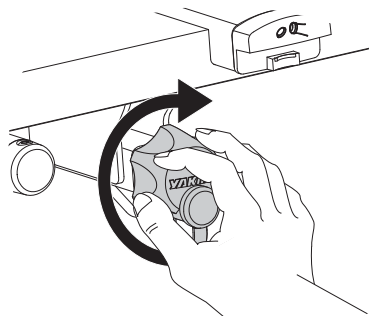

- SERRER le bouton jusqu'à ce qu'il n'y ait plus de jeu entre le timon et l'attelage. REMARQUE : le bouton doit être déverrouillé pour que l'on puisse le serrer ou le desserrer.
- Apriete la perilla hasta que no quede ningún juego entre la espiga y el receptor. NOTA: La cerradura debe estar destrabada para poder apretar o aflojar la perilla.

- Remove dirt guard.
- Lock it.
- Replace dirt guard.
- Enlever le capuchon antipoussière.
- Verrouiller le bouton.
- Remettre le capuchon antipoussière en place.
- Retire el protector antipartículas.
- Trabe con la llave.
- Vuelva a instalar el protector antipartículas.

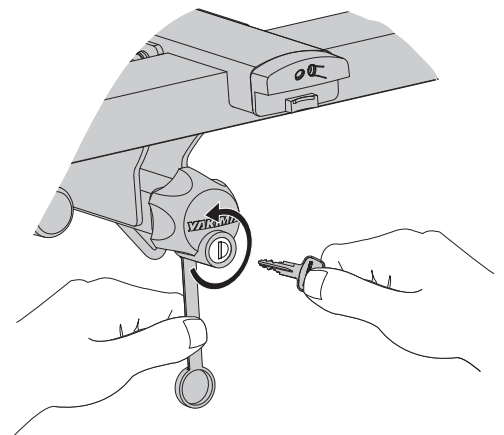

# LOADING • CHARGEMENT • CARGA

**1**

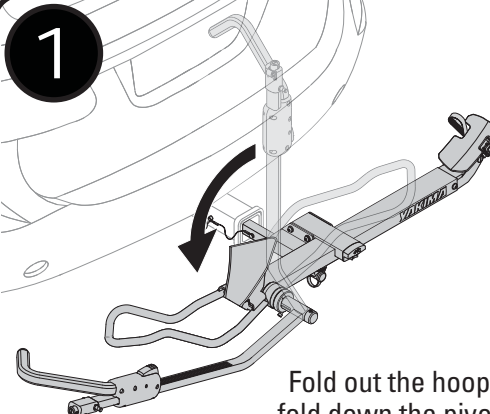

Fold out the hoop, and fold down the pivot arm.

Abaissier l'arceau et le bras pivotant.

Pliegue el aro portarrueda y baje el brazo pivotante.

**2**

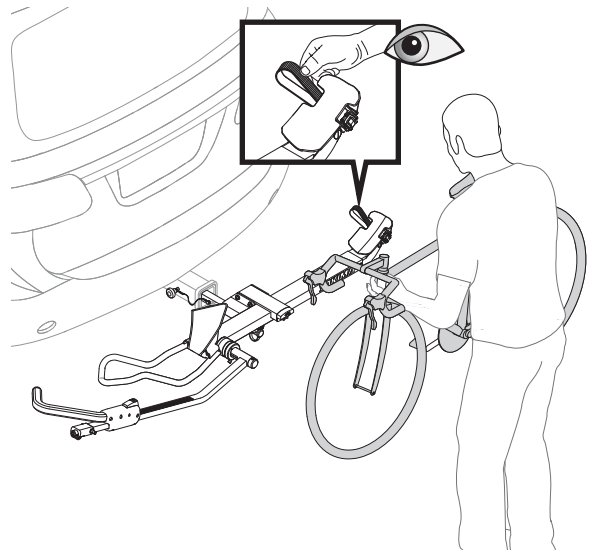

Tuck wheelstrap into slot at rear of wheeltray, and load your bike.

Caler la sangle de roue sous le support de roue et charger le vélo.

Pliegue la correa de rueda en la ranura del posarrueda trasero y cargue la bicicleta.



**CAUTION:** If a fender prevents proper placement of the wheel hook, remove the fender for proper and safe loading.

**ATTENTION :** si la présence d'une aile sur la roue du vélo empêche de placer le crochet correctement, enlever l'aile, sinon le chargement ne sera pas sécuritaire.

**PRECAUCIÓN:** Si un guardabarros impide la instalación correcta del brazo pivotante, desinstale el guardabarros para cargar la bicicleta de manera adecuada y segura.



**Do not load a bike if it has a flat tire or a slow leak. Lost tire pressure may result in an insecure load.**

**Ne pas charger un vélo dont un pneu est crevé ou fuit. La perte de pression du pneu pourrait rendre le chargement non sécuritaire.**

**No cargue ninguna bicicleta que tenga una rueda pinchada o una pequeña pérdida de aire. Esa pérdida de presión puede hacer que la bicicleta quede cargada de manera insegura.**

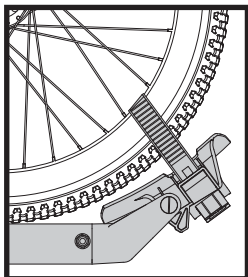

**IMPORTANT:** For bikes with 20" wheels, if the wheelbase is less than 35", the rear wheel may not contact the wheel cup. Ensure that the wheel strap is pulled tightly, and secured in the buckle (see image). Also tires must be fully inflated, and centered on the tray.

**IMPORTANT :** pour les vélos qui ont des roues de 51 cm (20 po), et si l'empattement est de moins de 89 cm (35 po), la roue arrière n'atteindra peut-être pas le support de roue. S'assurer que la sangle de roue soit bien tendue et bien bloquée dans la boucle (voir l'illustration). En outre, les pneus doivent être complètement gonflés et centrés dans le profilé.

**IMPORTANTE:** Si la distancia entre los ejes de las bicicletas que tienen ruedas de 20" es menos de 35", es posible que la rueda trasera no se apoye en el posarrueda. Asegúrese de que la correa de rueda esté cerrada firmemente e introducida en la hebilla (consulte la imagen). Además, los neumáticos deben estar inflados completamente y en el centro de la bandeja.

**3**

Rotate the pivot arm up until the hook rests on the bike tire 1" or less from the brakes or the fork.

Redresser le bras pivotant de manière que le crochet porte sur le pneu à 2,5 cm (1 po) ou moins du frein ou de la fourche.

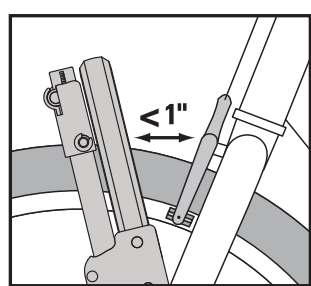

Rote el brazo pivotante hacia arriba hasta que el gancho quede sobre el neumático a 1" o menos de los frenos o de la horquilla de la bicicleta.

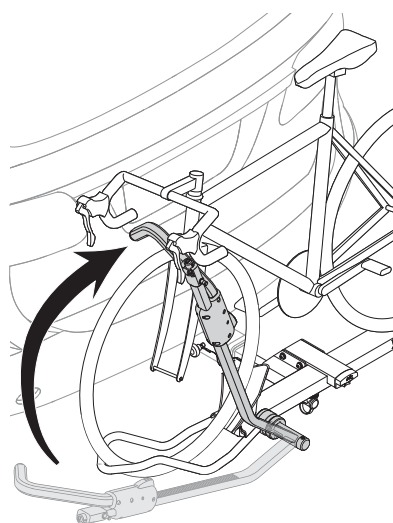

**Failure to place wheel hook in the correct position can cause your bicycle to eject, and cause personal injury, property damage, or death.**

Si l'on ne plaçait pas le crochet correctement, le vélo pourrait tomber et provoquer des dommages, des blessures ou même la mort.

Si el brazo pivotante no queda colocado en la posición correcta, la bicicleta se puede caer causando daños materiales, heridas corporales o incluso la muerte.

4

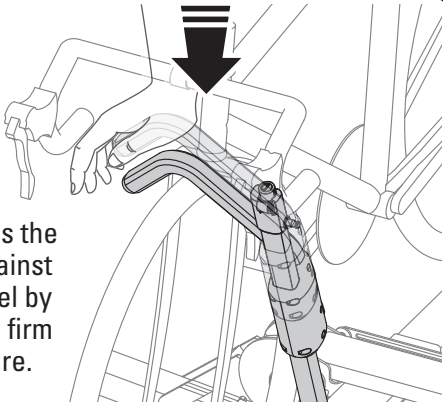

Compress the hook against the wheel by applying firm pressure.

Appuyer le crochet contre le pneu en appliquant une bonne pression.

Presione firmemente el gancho contra la rueda.

5

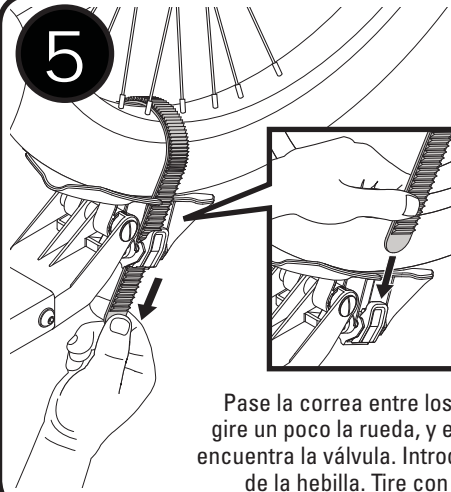

Feed the strap through the spokes of the wheel. Rotate the wheel slightly, if necessary, and avoid the valve stem. Insert the strap end through the buckle. Pull hard to tighten.

Passer la sangle entre les rayons en prenant soin d'éviter la valve. Au besoin, tourner un peu la roue. Enfiler le bout de la sangle dans la boucle et tirer fort pour la tendre.

Pase la correa entre los rayos de la rueda. Si es necesario, gire un poco la rueda, y evite de pasar la correa por donde se encuentra la válvula. Introduzca el extremo de la correa a través de la hebilla. Tire con fuerza para que quede apretada.

6

**Always use the integrated locking cable when transporting bikes.**

**Toujours employer le câble de verrouillage intégré quand on transporte des vélos.**

**Cuando transporte bicicletas, utilice siempre el cable de seguridad provisto.**

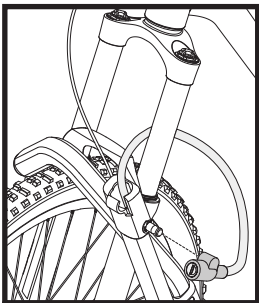

**suspension fork  
suspension avant  
la horquilla delantera**

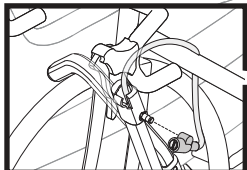

**bike frame  
cadre du vélo  
cuadro de la bicicleta**

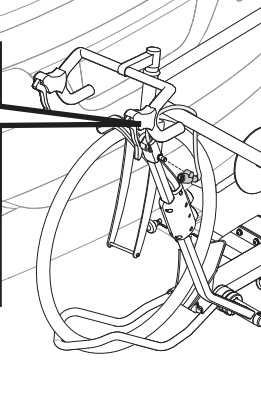

- Access locking cables at the end of each pivot arm.
- Wrap locking cable around bike frame.
- Insert the pin from the pivot arm into hole at the end of the locking cable. Lock with key.
- Tirer le câble qui se trouve à l'intérieur de chacun des bras pivotants.
- Enrouler le câble autour du cadre du vélo.
- Engager le trou de la serrure sur la tige qui se trouve au bout du bras et verrouiller avec la clé.
- Acceda a los cables de seguridad que se encuentran en el extremo de cada brazo pivotante.
- Pase el cable de seguridad alrededor del cuadro de la bicicleta.
- Inserte el pasador del brazo pivotante en el orificio del extremo del cable de seguridad.



**CHECK THE INSTALLATION BEFORE DRIVING AWAY.**

- Push hook against tire.
- Check that rear wheel is secured by the strap.
- Be sure all hardware is secured according to instructions.
- Always secure pivot arm when tray is empty.

**VÉRIFIER LE MONTAGE AVANT DE PRENDRE LA ROUTE.**

- Appuyer le crochet contre le pneu.
- Vérifier que la roue arrière est bien retenue par la sangle crantée.
- S'assurer que le montage est solide et conforme aux instructions.
- Toujours immobiliser le bras pivotant si un vélo n'est pas chargé.

**VERIFIQUE LA INSTALACIÓN ANTES DE PARTIR.**

- Empuje el gancho contra el neumático.
- La rueda trasera debe estar asegurada por la correa de cremallera.
- Cerciórese de que todo el equipo está asegurado según las instrucciones.
- Asegure siempre el brazo pivotante cuando el portabicicleta no esté cargado.

**Careful:  
Do not overtighten!**

Ne pas trop serrer!

No apriete excesivamente!

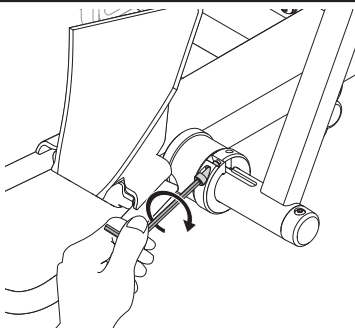

Il faudra peut-être régler à l'occasion la tension des bras pivotant. À cette fin, utiliser la clé de sûreté.

Periodically it may be necessary to adjust the tension of the pivot arm. Use the security wrench to make the adjustment.

Es posible que deba ajustar periódicamente la tensión del brazo pivotante. Utilice la llave de seguridad para hacer ese ajuste.

**BOTTLE OPENER:** Use the built in bottle opener to enjoy a refreshing beverage!

**DÉCAPSULEUR:** profitez du décapsuleur incorporé pour vous offrir une boisson rafraîchissante !

**DESTAPADOR:** ¡Utilice el destapador de botellas incorporado para disfrutar de una bebida refrescante!

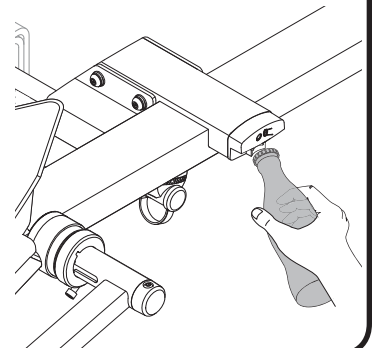

# UNLOADING • DÉCHARGEMENT • DESCARGA

- Release the wheelstrap, and tuck it out of the way.
- Press the button, and raise the hook.
- While supporting the bike lower the hook arm. Carefully remove your bike.

- Dégager la sangle de roue et la caler pour qu'elle ne gêne pas.
- Appuyer sur le bouton et relever le crochet.
- En soutenant le vélo, abaisser le bras pivotant. Enlever le vélo avec soin.
- Afloje la correa de rueda y pliéguela hacia un lado para quitarla del medio.
- Pulse el botón y levante el gancho.
- Mientras sostiene la bicicleta, baje el brazo pivotante. Retire la bicicleta con cuidado.

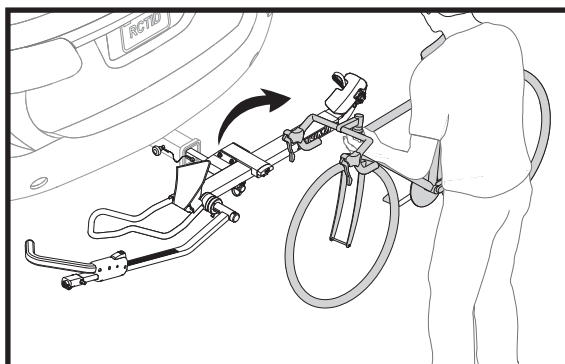
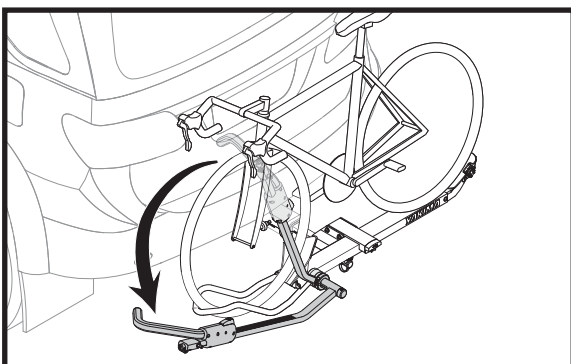
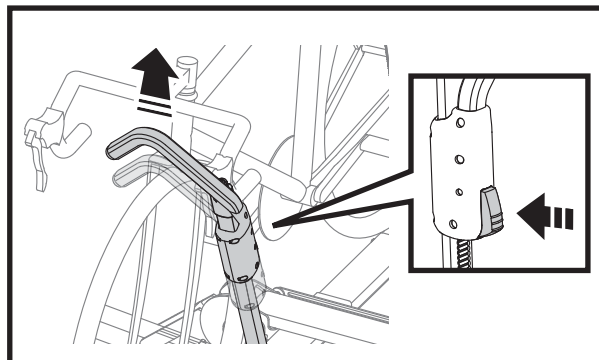
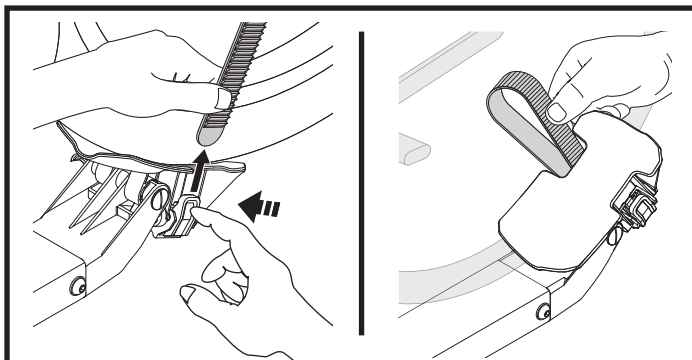

## SECURE PIVOT ARM WHEN NOT IN USE.

IMMOBILISER LE BRAS PIVOTANT SI UN VÉLO N'EST PAS CHARGÉ.

ASEGURE EL BRAZO PIVOTANTE CUANDO NO SE USE.

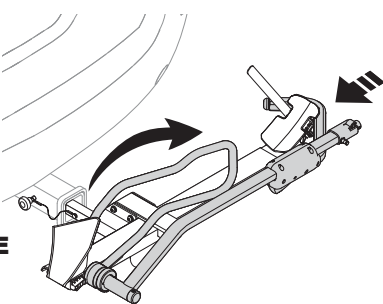

- Fold hoop inward.
- Tilt wheeltray inboard.
- Rotate pivot arm down.
- Push the hook against wheeltray.

- Rabattre l'arceau vers l'intérieur.
- Basculer le support de roue vers l'intérieur.
- Rabattre le bras pivotant.
- Appuyer le crochet contre le support de roue.

- Pliegue el aro portarrueda hacia el interior.
- Incline el soporte de rueda hacia adentro.
- Gire el brazo pivotante hacia abajo.
- Empuje el gancho contra el soporte de rueda.

## REMOVAL • DÉPOSE • DESINSTALACIÓN

1. Unload bike, fold in hoop, secure pivot arm.
1. Remove safety pin.
2. Unlock and loosen knob.
3. Remove carrier and store in a safe place.

1. Décharger le vélo, rabattre l'arceau, bloquer le bras pivotant.
2. Enlever la goupille de sûreté.
3. Déverrouiller et desserrer le bouton.
4. Enlever le porte-vélo et le ranger à l'abri.

1. Descargue la bicicleta, pliegue el aro portarrueda y asegure el brazo pivotante.
2. Retire el pasador de seguridad.
3. Destrahe y afloje la perilla.
4. Retire el portabicicletas y guárdelo en un lugar seguro.

# YAKIMA

www.yakima.com

**YAKIMA PRODUCTS, INC.**

4101 KRUSE WAY, LAKE OSWEGO, OR  
97035-2541 USA - 888.925.4621

**YAKIMA EUROPE COOPERATIEF UA**

Twentehaven 7, Nieuwegein 3433, The Netherlands

**YAKIMA AUSTRALIA PTY. LTD**

17 Hinkler Court, Brendale, QLD 4500 - Tel: 1800 143 548

## IMPORTANT LOAD LIMITS:



### SINGLESPEED IS LIMITED TO ONE 40 LBS. BIKE.

- Do not use with a hitch-extender.
- Do not use with a 1-1/4" hitch adapter.
- Do not install on trailers, campers, or RVs.
- Do not install if spare tire causes interference with bikes, or folded carrier.
- Not for use on bikes with front fenders.
- Never drive off-road with bicycles loaded.
- Do not position bicycle tires near vehicle's hot exhaust.
- Do not use an automated car wash with carrier installed.

#### BIKES:

- Make sure your tires are filled to recommended pressure found on the tire.
- Do not carry tandem or recumbent bikes.
- Do not transport bicycles with attached baby seats, panniers, wheel covers, full bike covers or motors.



### INSTALL THIS PRODUCT ON 2" AND 1 1/4" HITCH RECEIVERS ONLY.

*In addition, some undersized receivers may not accept this product. If you do not know the capabilities of your hitch receiver, consult an automotive professional.*

## LIMITES DE CHARGES IMPORTANTES



### AVEC LE PORTE-VÉLO SINGLESPEED , LE VÉLO NE DOIT PAS PESER PLUS DE 18,1 KG (40 L B).

- Ne pas employer avec une rallonge d'attelage.
- Ne pas employer d'adaptateur pour attelage de 32 mm (1 1/4 po).
- Ne pas poser ce porte-vélo sur une remorque, une autocaravane ou un véhicule récréatif.
- Ne pas poser ce porte-vélo si la présence de la roue de secours gêne le chargement du vélo ou empêche de replier le porte-vélo.
- Ne pas employer avec des vélos munis d'une aile avant.
- Ne jamais rouler hors route si des vélos sont chargés.
- Éloigner les pneus des vélos de la chaleur de l'échappement du véhicule.
- Ne pas entrer dans un lave-auto automatique si le porte-vélo est installé.

#### VÉLOS :

- S'assurer que les pneus sont gonflés à la pression recommandée indiquée sur le flanc.
- Ne pas transporter de tandems ou de vélos surbaissés ("couchés").
- Ne pas transporter de bicyclettes munies d'un siège de bébé , de sacoches, de housses de roues, d'une housse de vélo complète ou d'un moteur.



### N'INSTALLER CE PRODUIT QUE SUR UN ATTELAGE DE 51 mm (2 po) ou de 32 mm (1 1/4 po).

*Par ailleurs, il est possible que certains attelages plus petits n'acceptent pas ce produit. Si l'on ne connaît pas la solidité du tube d'attelage du véhicule, consulter un professionnel de l'automobile.*

## LÍMITES DE CARGA IMPORTANTES:



### EL PORTABICICLETAS SINGLESPEED SE LIMITA A 18.1 KG (40 LB) POR BICICLETA.

- No lo use con un alargador de enganche.
- No lo use con un adaptador de enganche de 1 1/4".
- No lo instale en remolques, casas rodantes o RV.
- No lo instale si la rueda de auxilio interfiere con la bicicleta o el portabicicleta plegado.
- No transporte bicicletas que tengan un guardabarros delantero.
- Nunca conduzca fuera de la ruta cargado de bicicletas.
- Evite que los neumáticos de la bicicleta queden cerca del escape caliente del vehículo.
- No entre a un lavadero automático de vehículos con el portabicicleta instalado.

#### BICICLETAS:

- Asegúrese de que sus neumáticos estén inflados con la presión indicada en los mismos.
- No transporte bicicletas en tandem o plegables.
- No transporte bicicletas en tandem o reclinadas.



### INSTALE ESTE PRODUCTO SOLAMENTE EN RECEPTORES DE 51 mm (2") O DE 32 mm (1 1/4").

*Además, ciertos receptores de menor tamaño pueden no aceptar este producto. Si usted no conoce la capacidad de su receptor de enganche, consulte un profesional en automóviles.*